

Passo 08: Fixar cada braço (item 07) com 3 parafusos (item e) e 3 arruelas lisas (item f).

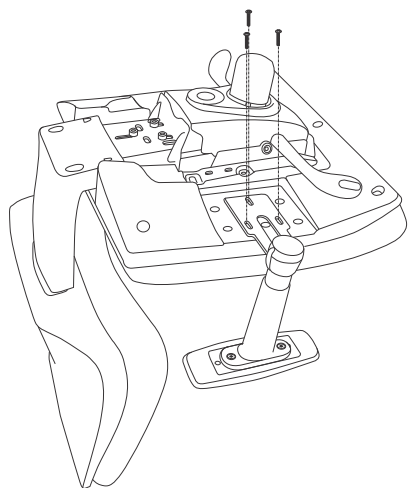

Passo 09: Para finalizar a montagem, encaixar o pistão (item 08), telescópio (item 08), estrela (item 09) e rodízios (item 10).

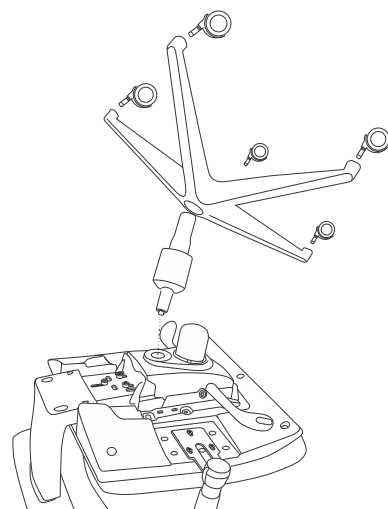

Av. das Indústrias, 337 - Bariri-SP
+55 14 3662-9000



frisokar

SIMPLE
Linha OFFICE



revisão: agosto/2018

<p>01</p> <p>capa do encosto PP</p>	<p>02</p> <p>conjunto de encosto</p>	<p>09</p> <p>estrela</p>	<p>10</p> <p>rodízios</p>
<p>03</p> <p>capa do assento</p>	<p>04</p> <p>conjunto do assento</p>	<p>a)</p> <p>Parafuso Phillips AA FLAN 4X14 (x5)</p> <p>b)</p> <p>Parafuso SXT M8X16 ZNP (x3)</p>	
<p>05</p> <p>mecanismo</p>	<p>06</p> <p>capas + lâmina</p>	<p>c)</p> <p>Parafuso PHI PAN 5X20 mit (x2)</p> <p>d)</p> <p>parafuso Phillips PAN M6X30 (x8)</p>	
<p>07</p> <p>braços</p>	<p>08</p> <p>pistão telescópio</p>	<p>e)</p> <p>parafuso Phillips PAN M6X40 (x6)</p> <p>f)</p> <p>arruela lisa 1/4 (x10)</p>	

Passo 01: Sobrepor a capa do assento (item 03) sobre o conjunto de assento tapeçado (item 04) e fixar com 5 parafusos (item a).

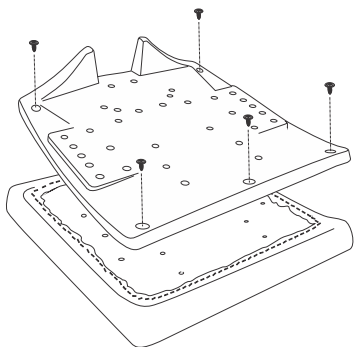

Passo 02: Encaixar a lâmina c (item 06) no mecanismo (item 05) e fixar com 3 parafusos (item b).

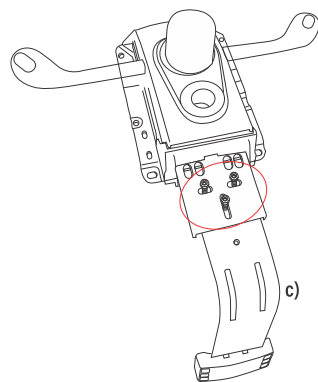

Passo 03: Encaixar as capas a e b (item 06) na lâmina c (item 06), do conjunto anterior, e fixar com 2 parafusos (item c), conforme ilustração.

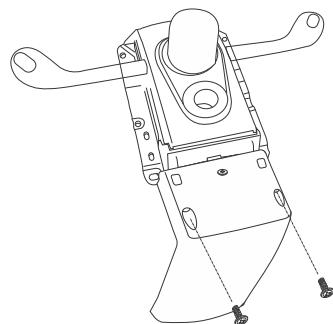
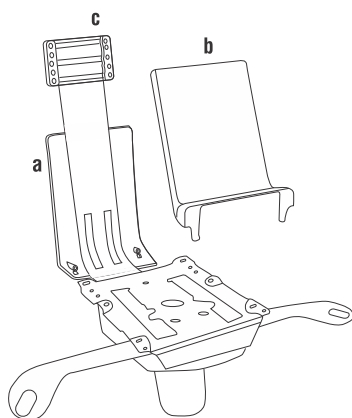

Passo 04: Encaixar a capa do encosto (item 01), através do orifício inferior, sobre a lâmina c. Aguardar até o passo 06, para ser fixada.

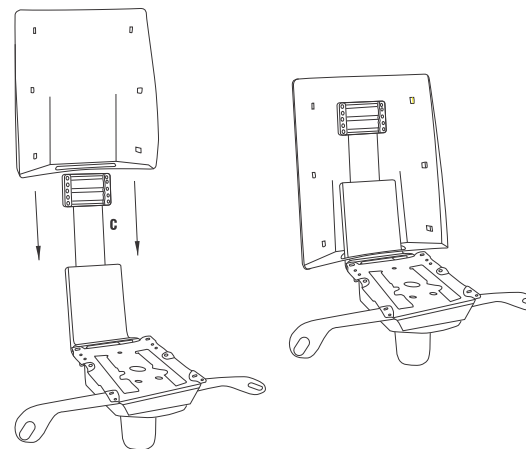

Passo 05: Fixar o conjunto do encosto (item 02) à lâmina c, com 4 parafusos (item d). Após a fixação, observar os plugs e orifícios de encaixe.

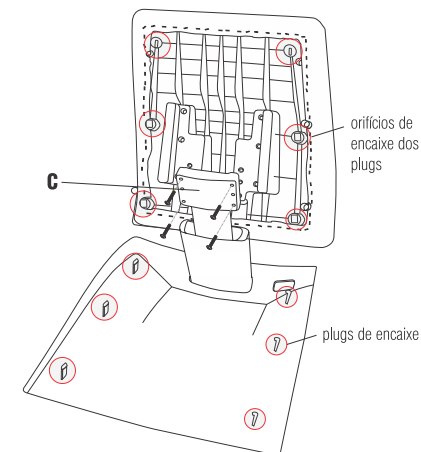

Passo 06: Pressionar os plugs de encaixe da capa (item 01) sobre os orifícios do encosto, conforme ilustração.



Passo 07: Montagem dos conjuntos assento+encosto: Colocar o assento do passo 01 sobre um apoio, em seguida virar todo o conjunto do encosto, do passo 06, sobre o assento e fixar com 4 parafusos (item d) mais 4 arruelas (item f).

